

INSIDER FT2

PERCEUSE FLEXIBLE

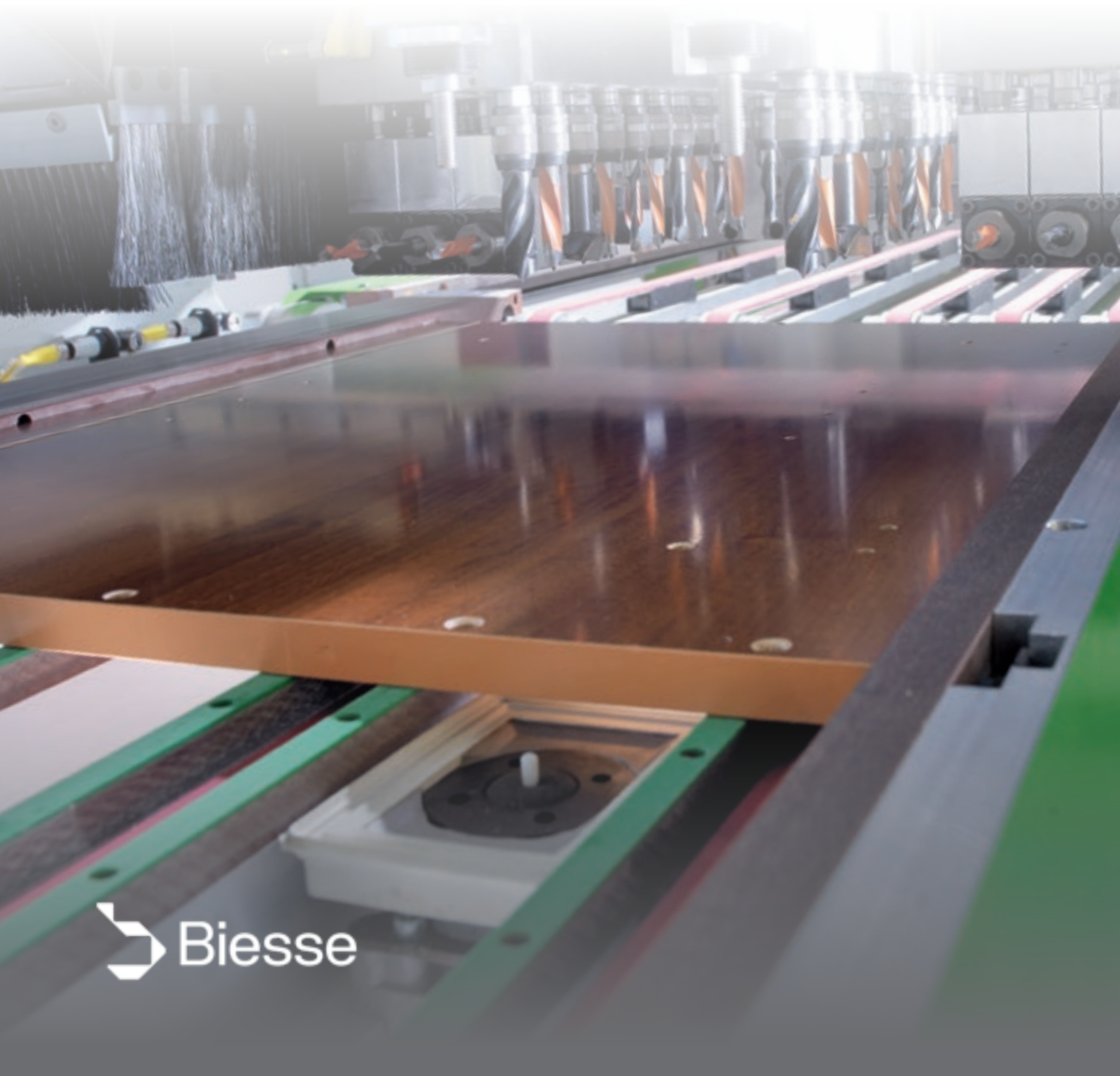

UNE SOLUTION IDÉALE POUR LA PRODUCTION SUR COMMANDE

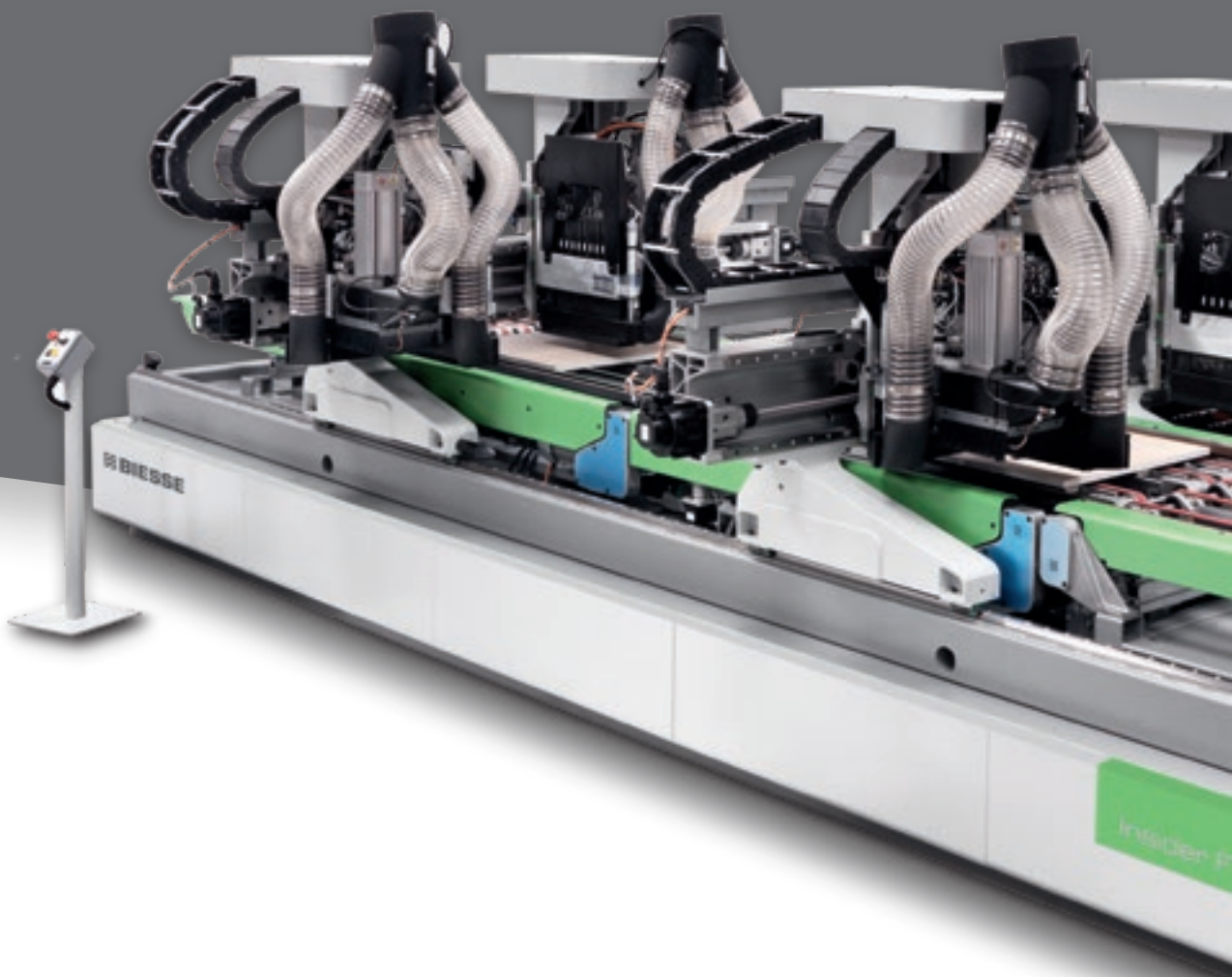

LE MARCHÉ REQUIERT

un changement dans les procédés de production qui permette de répondre à la demande croissante de **produits personnalisés d'après les exigences spécifiques du client avec des délais de livraison rapides et sûrs.**

BIESSE RÉPOND

par **des solutions technologiques** capables de satisfaire les exigences des entreprises qui produisent sur commande tout en réduisant radicalement les coûts et les temps de cycle.

L'Insider FT2 est une perceuse de ligne à CN qui permet d'usiner en séquence, avec un temps de paramétrage nul et une charge de travail sur commande. L'Insider FT2 est la machine idéale pour le fabricant de meubles assemblés et en kit ainsi que pour la production complémentaire des soustraitants.



INSIDER FT2

- USINER DES PANNEAUX DE DIFFÉRENTS FORMATS AVEC DES TEMPS DE PARAMÉTRAGE NULS
- UNE PRODUCTIVITÉ ÉLEVÉE AVEC LE MAXIMUM DE SOUPLESSE D'USINAGE
- INTÉGRATION COMPLÈTE DANS LE FLUX D'USINE.

USINER DES PANNEAUX DE DIFFÉRENTS FORMATS AVEC DES TEMPS DE PARAMÉTRAGE NULS



La présence de **deux couples de têtes d'usinage** montées sur deux chariots mobiles indépendants permet d'exécuter les opérations de perçage les plus complexes dans des temps extrêmement rapides, même s'il faut usiner des pièces différentes les unes des autres.

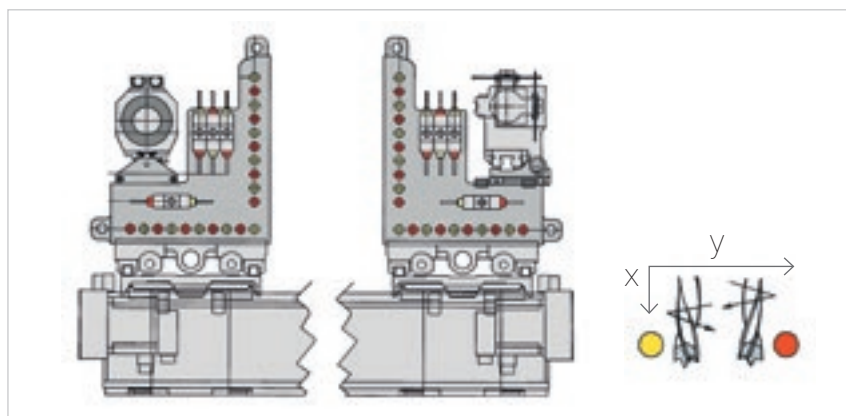

Des têtes d'usinage munies d'un grand nombre d'outils pour répondre à toutes les exigences de façonnage.

UNE PRODUCTIVITÉ ÉLEVÉE

Insider FT2 est disponible en deux tailles pour satisfaire chaque exigence de production:

- ▣ **Insider FT2 à champ de travail maximum de 700 mm**
est destinée aux fabricants d'ameublement d'intérieur.
- ▣ **Insider FT2 à champ de travail maximum de 1300 mm**
s'adapte à tous les types d'ameublement, d'intérieur, de bureau, pour magasins, car elle permet d'usiner des panneaux de différentes dimensions.



Le champ de travail de l'Insider FT2 permet de façonner deux panneaux en même temps ou un seul panneau simple avec toutes les têtes d'usinage disponibles.

LA FLEXIBILITÉ QUI CARACTÉRISE L'INSIDER FT2 N'IMPOSE AUCUNE CONTRAINTE DE PRODUCTIVITÉ. LA MACHINE PEUT PRODUIRE JUSQU'À 2200 PIÈCES PAR ÉQUIPE DE TRAVAIL (VALEUR RELATIVE À LA PRODUCTION DE CÔTÉS D'UNE CUISINE STANDARD).

FLEXIBILITÉ D'USINAGE MAXIMALE

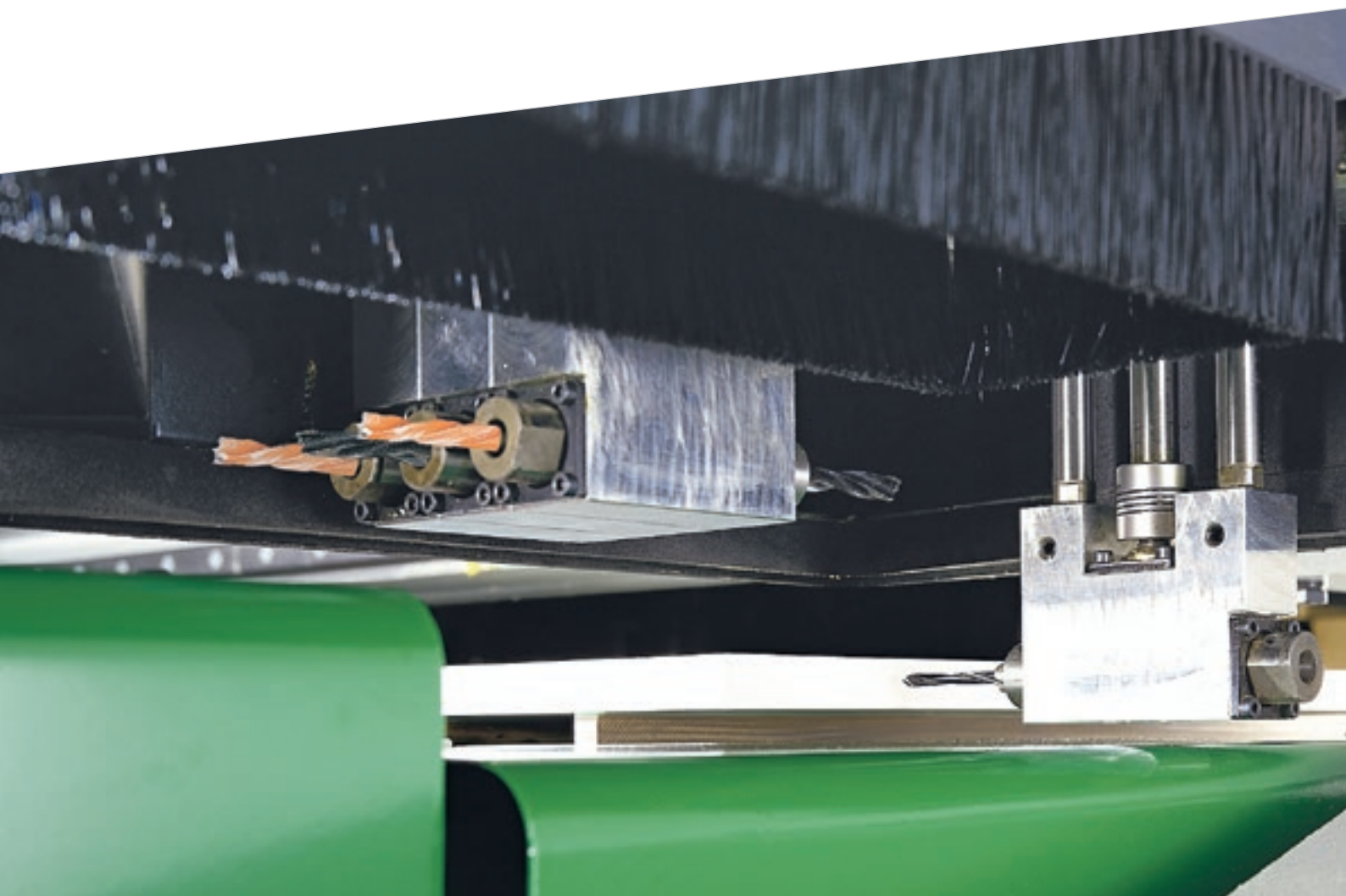

Le système de butées escamotables garantit l'accès total du côté frontal du panneau.



L'INSIDER FT2 VERSION 1300 EST EN MESURE D'AFFRONTER TOUS LES FAÇONNAGES QUI IMPOSENT D'INTERVENIR SANS LIMITES DE DIMENSIONS.

Elle permet également d'exécuter les façonnages les plus complexes grâce à la possibilité d'usiner 5 faces du panneau.

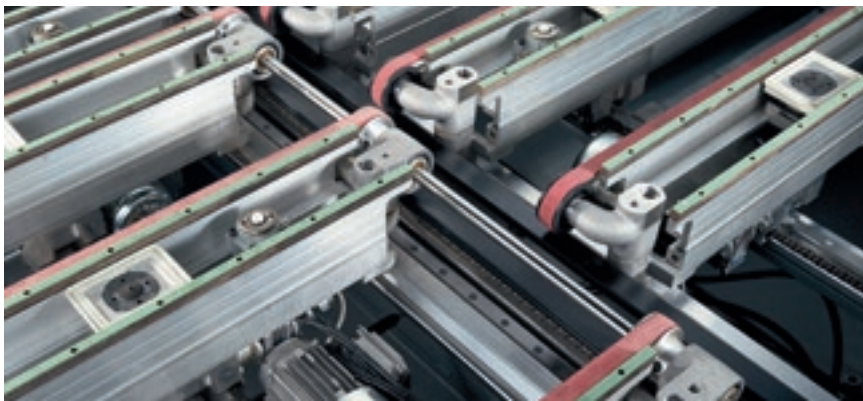

La zone de façonnage dans la version configurable en automatique garantit l'adaptation de chaque plan / système de transport de manière à assurer en permanence l'accessibilité nécessaire aux façonnages à exécuter. Le paramétrage des plans s'effectue dans des temps très réduits grâce à la motorisation indépendante de chaque élément de manière à garantir le maximum de productivité.

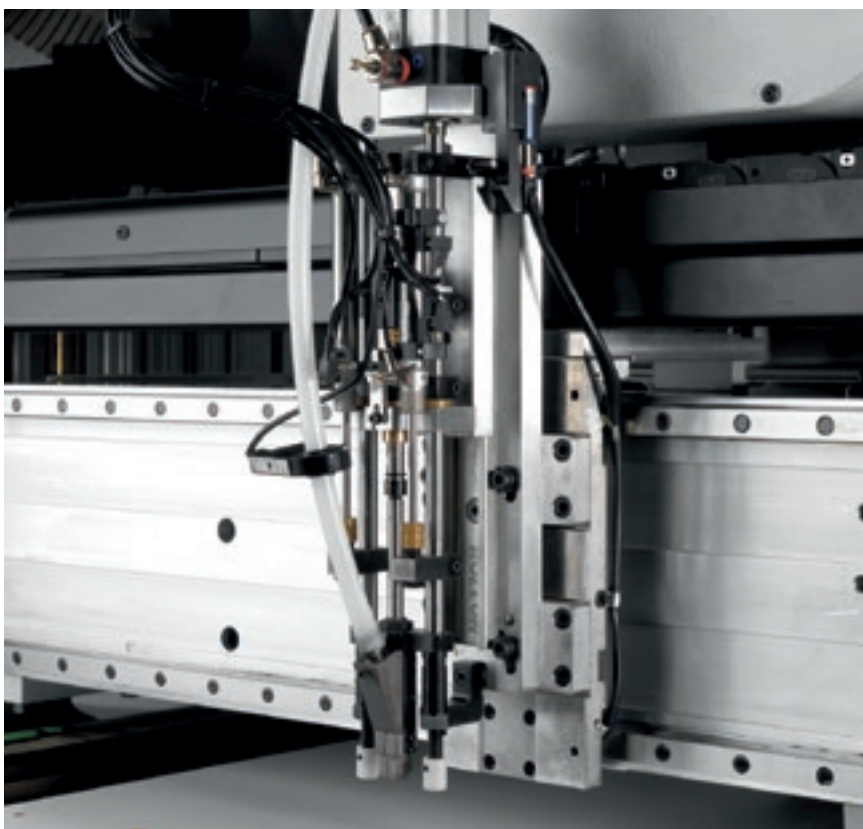

Groupe d'introduction des douilles pour compléter les façonnages typiques de meubles de bureau.

DRIILL ING SOLU TION

PRODUCTION CONTINUE

Une gamme complète en mesure de répondre à toutes les exigences de productivité et de flexibilité.

Les perceuses Biesse peuvent usiner deux panneaux en même temps afin d'atteindre des niveaux de productivité maximaux. Temps de paramétrage nuls pour passer d'un façonnage à l'autre. Réduction du coût de transformation du matériau de plus de 60%.

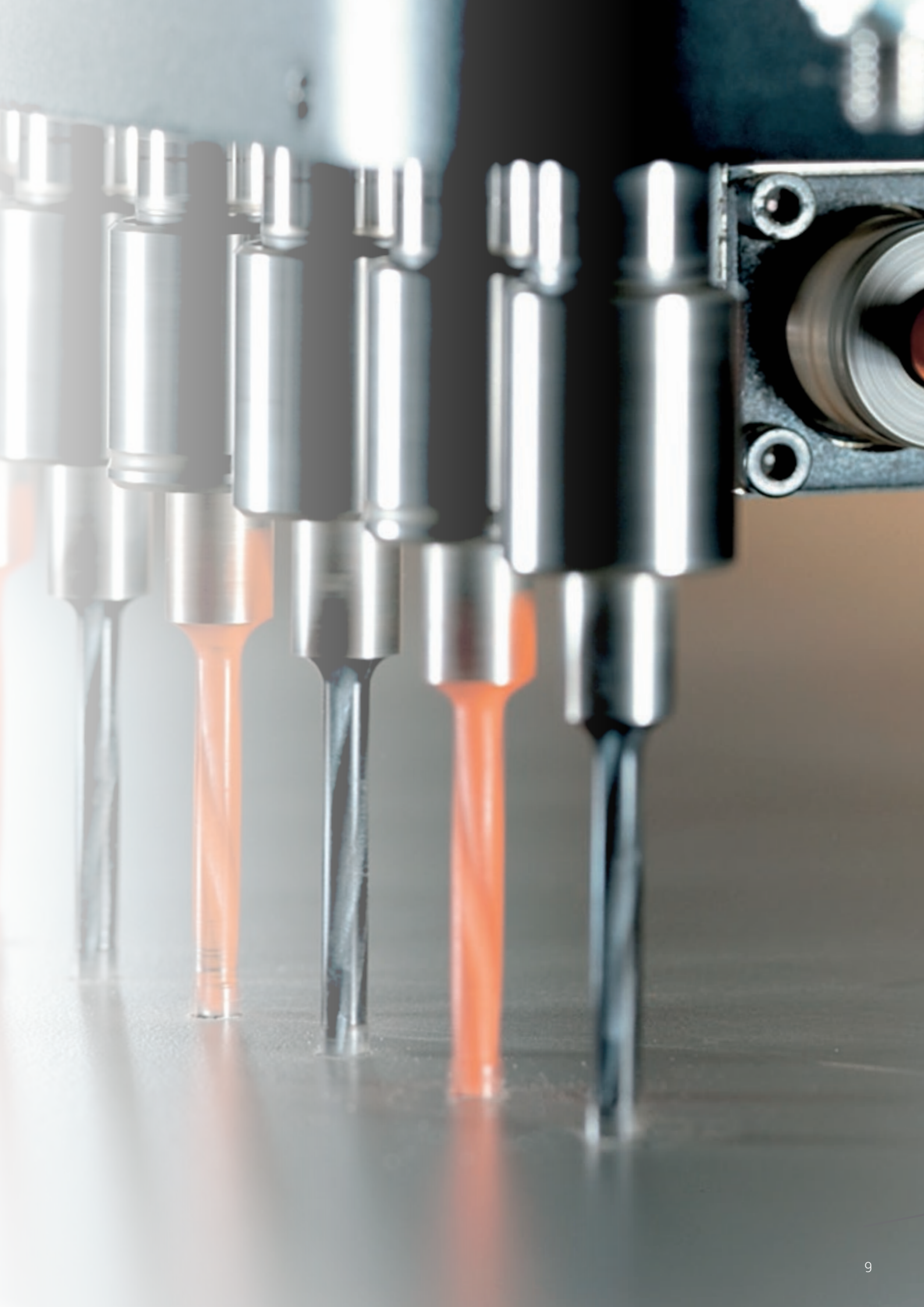

INTÉGRATION COMPLÈTE DANS LE FLUX D'USINE

Biesse est à même de fournir de multiples solutions intégrées en fonction des exigences spécifiques de productivité, d'automatisation et d'espaces disponibles.

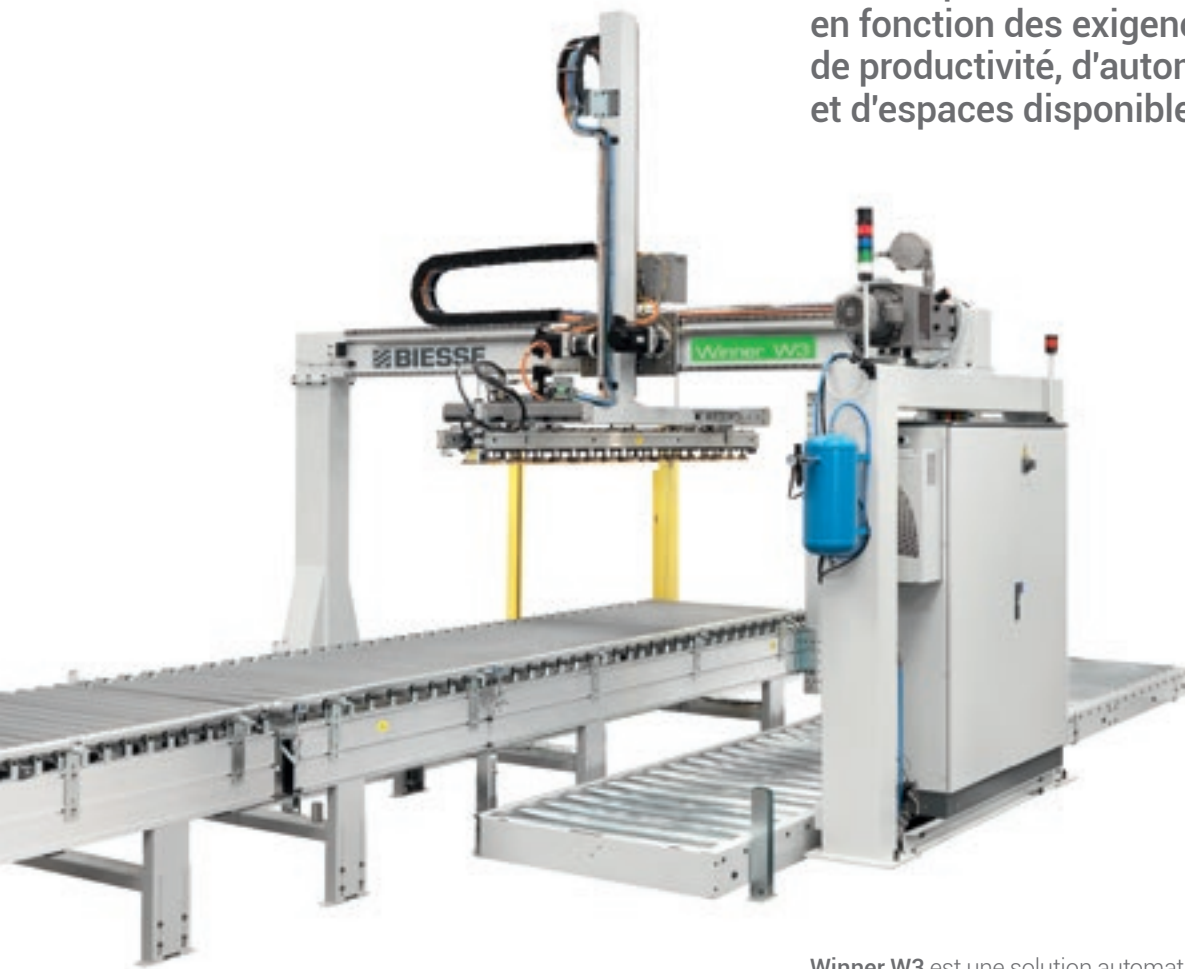

Winner W3 est une solution automatique qui permet le chargement et le déchargement de panneaux en lignes de haute flexibilité d'usage pour la gestion de piles à la commande.



EXEMPLES D'INTÉGRATION DANS UNE LIGNE DE PRODUCTION

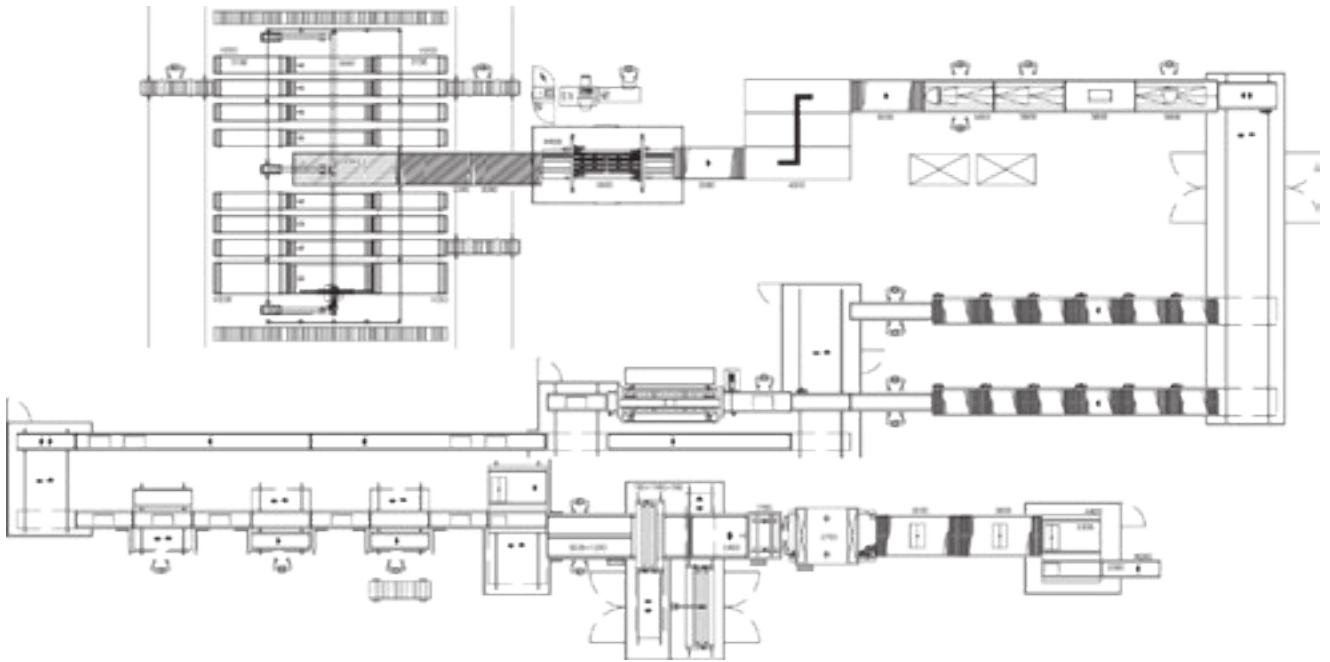

Installation flexible pour la production d'ameublements d'intérieur sur commande dans un magasin de meubles.

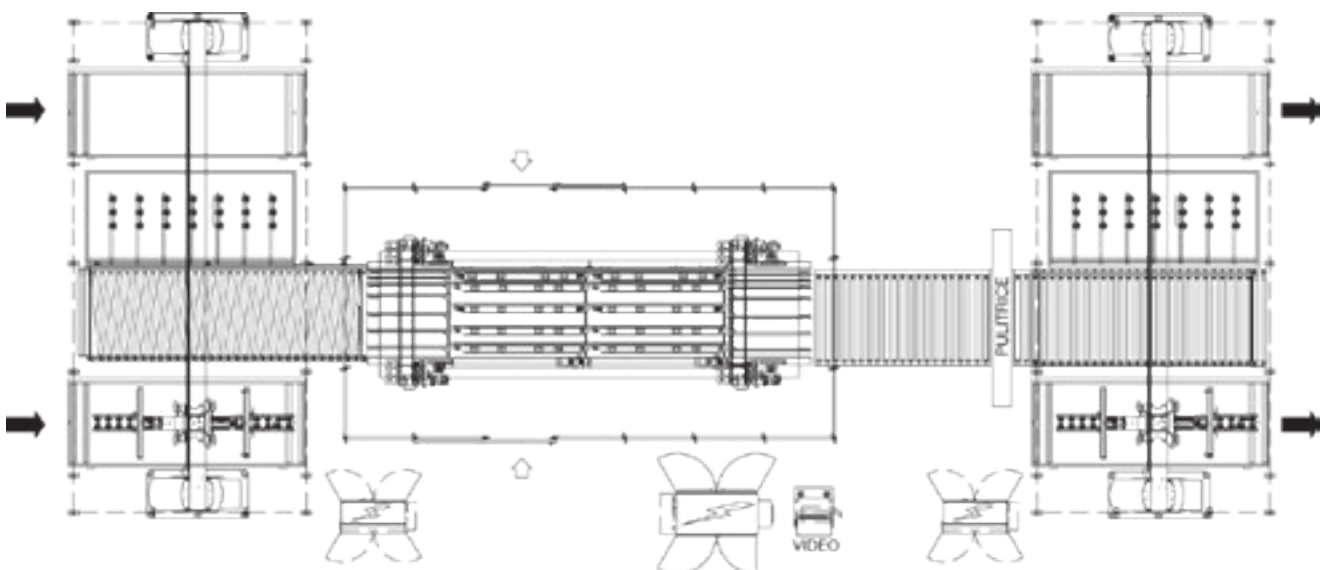

Cellule de perçage flexible chez un sous-traitant.

SIMPLE À UTILISER ET PARFAITEMENT INTÉGRÉE AU GESTIONNAIRE D'ENTREPRISE

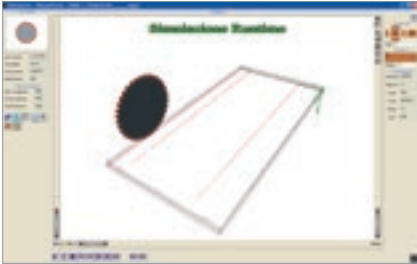

BiesseWorks est le système de programmation des machines Biesse qui allie performances élevées et grande simplicité d'utilisation. L'interface est personnalisable selon les exigences de l'utilisateur.

L'intégration logicielle à l'intérieur des établissements de production est devenue une nécessité réelle. Biesse peut compter sur une équipe spécialisée en mesure de gérer l'architecture logicielle de l'installation, l'échange de données avec les systèmes gestionnaires existants en passant par les superviseurs de ligne ainsi que le suivi des produits en cours de façonnage.

Grâce au superviseur, il est possible de gérer de manière simple et intuitive l'importation et la gestion des charges de travail tout comme les interfaces de communication avec chaque opérateur présent le long de la ligne afin de contrôler tout le processus de production.

Interface opérateur extraordinairement puissante et simple à utiliser, qui permet de prendre des décisions rapides et d'optimiser automatiquement le cycle en fonction des outils disponibles à bord, pour minimiser les temps de travail.

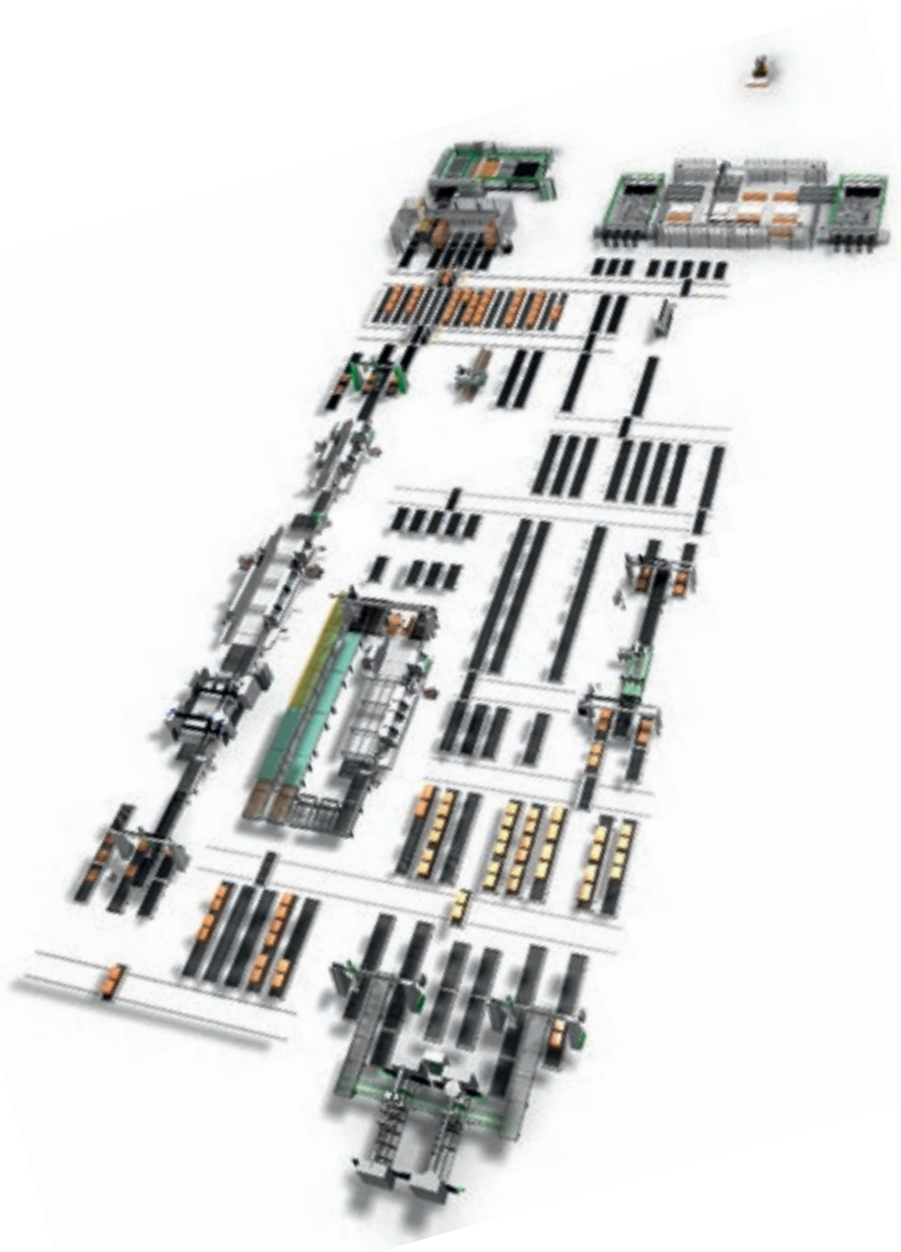

DONNÉES TECHNIQUES



ENCOMBREMENTS

		INSIDER FT2 700	INSIDER FT2 1300
X	mm	6278	7358
Y	mm	3030	3840
Z	mm	2000	2000

Puissance électrique installée	kW	39
Consommation air comprimé	NI/min	1200
Consommation air d'aspiration	NI/min	14700

CHAMPS DE TRAVAIL

		INSIDER FT2 700	INSIDER FT2 1300
Dimensions maximales du panneau simple usinable	mm	2700 x 700 x 50	3650 x 1300 x 50
Dimensions minimales du panneau usinable	mm	260 x 160 x 12	260 x 160 x 12
Dimensions maximales des panneaux usinables en tandem	mm	1300 x 700	1775 x 1300

Les données techniques et les illustrations ne sont pas contraignantes. Certaines photos peuvent représenter des machines équipées d'options. Biesse Spa se réserve le droit d'apporter d'éventuelles modifications sans préavis.

Niveau de pression acoustique pondéré A (LpA) pour poste opérateur pendant le façonnage sur machine avec pompes à palettes Lpa=80dB(A) Niveau de pression acoustique pondéré A (LpA) pour poste opérateur et niveau de puissance acoustique (LwA) pendant le façonnage sur machine avec pompes à cames Lwa=99dB(A) Incertitude de mesure K 4 dB(A)

Le relevé a été effectué conformément à la norme UNI EN 848-3:2007, UNI EN ISO 3746 : 2009 (puissance acoustique) et UNI EN ISO 11202 : 2009 (pression acoustique poste opérateur) avec passage panneaux. Les valeurs de niveau sonore indiquées se réfèrent à des niveaux d'émission et ne représentent pas nécessairement des niveaux opérationnels sûrs. Bien qu'il existe une relation entre les niveaux d'émission et les niveaux d'exposition, celle-ci ne peut pas être utilisée de manière fiable pour établir si des précautions supplémentaires sont nécessaires ou pas. Les facteurs qui déterminent le niveau d'exposition auquel la force de travail est soumise comprennent la durée d'exposition, les caractéristiques du local de travail, d'autres sources de poussière et de bruit, etc., c'est-à-dire le nombre de machines et autres processus adjacents. Quoiqu'il en soit, ces informations permettront à l'utilisateur de la machine d'effectuer une meilleure évaluation du danger et du risque.

INDUSTRY 4.0 READY



INDUSTRY 4.0 READY

Industry 4.0 est la nouvelle frontière de l'industrie basée sur les technologies numériques, sur les machines qui communiquent avec les entreprises. Les produits sont capables de communiquer et d'interagir entre eux de manière autonome au sein des processus de productions connectés par des réseaux intelligents.

L'engagement de Biesse est de transformer les usines de ses clients en real-time factories prêtes à garantir les opportunités du digital manufacturing, où les machines intelligentes et les logiciels deviennent des instruments incontournables qui facilitent le travail quotidien des personnes qui, dans le monde entier, façonnent le verre, la pierre, le métal et bien plus encore. Notre philosophie est pragmatique, à savoir: fournir des données concrètes aux entrepreneurs pour les aider à réduire les coûts, améliorer le travail et optimiser les processus.

Tout cela signifie être 4.0 ready.

MADE WITH BIESSE

LES TECHNOLOGIES DU GROUPE BIESSE ACCOMPAGNENT LA FORCE INNOVANTE ET LES PROCESSUS DE QUALITÉ TOTALE DE LAGO

Dans le marché affolé du design d'intérieur, Lago affirme son identité de marque émergente à travers des produits captivants et une ouverture à la fusion entre l'art et l'entreprise, unis à la recherche d'un développement durable. « Nous avons mis en oeuvre toute une série de projets, ou plus exactement de pensées - affirme Daniele Lago - qui ont donné naissance à la Lago contemporaine : nous avons conçu le design comme une vision culturelle de toute la chaîne du business, et non pas du simple produit ».

« Chez Lago, le mot clé est la flexibilité - déclare Carlo Bertacco, responsable de la production. Nous avons commencé à introduire le concept de travail basé uniquement sur le vendu, ce qui nous a permis de limiter les espaces et de vider rapidement l'usine ».

« Les machines que nous avons achetées - déclare encore Carlo Bertacco - sont de très belles installations, un investissement limité pour ce qu'elles offrent, et elles représentent un choix de philosophie orientée vers la production. Nous parlons d'un certain volume

de production, de qualité Lago et de personnaliser ces installations le plus tard possible, lorsque le client le demande ; tels sont les principes de base de la production allégée ».

*Source : IDM Industria del Mobile
Lago, notre client depuis 1999, est l'une des
marques d'ameublement d'intérieur les plus
prestigieuses du design italien dans le monde.*



LE SERVICE À LA CLIENTÈLE EST NOTRE FAÇON D'ÊTRE

SERVICES est une nouvelle expérience pour nos clients, pour offrir une nouvelle valeur faite non seulement d'une excellente technologie mais d'un lien de plus en plus direct avec l'entreprise, le professionnalisme qui la compose et l'expérience qui la caractérise.



DIAGNOSTIC AVANCÉ

Canaux numériques pour interaction à distance en ligne 24h/24 et 7 jours sur 7. Toujours prêts à intervenir sur site 7 jours sur 7.



RÉSEAU MONDIAL

39 filiales, plus de 300 agents et revendeurs certifiés dans 120 pays et des dépôts de pièces de rechange en Amérique, Europe et Extrême-Orient.



PIÈCES DE RECHANGE DISPONIBLES IMMÉDIATEMENT

Identification, expédition et livraison de pièces de rechange pour toutes les exigences.



OFFRE DE FORMATION ÉVOLUÉE

De nombreux modules de formation sur site, en ligne et en salle pour des parcours de croissance personnalisés.



SERVICES DE VALEUR

Une large gamme de services et de logiciels pour l'amélioration continue des performances de nos clients.

EXCELLENCE DU NIVEAU DE SERVICE

+550

TECHNICIENS HAUTEMENT
SPÉCIALISÉS DANS LE
MONDE, PRÊTS À ASSISTER
LES CLIENTS POUR TOUS
LEURS BESOINS

90%

DE CAS D'ARRÊT MACHINE,
AVEC UN DÉLAI DE RÉPONSE
INFÉRIEUR À 1 HEURE

+100

EXPERTS EN CONTACT
DIRECT À DISTANCE
ET EN TÉLÉSERVICE

92%

DE COMMANDES DE PIÈCES
DE RECHANGE POUR ARRÊT
MACHINE EXÉCUTÉES DANS
LES 24 HEURES

+50.000

ARTICLES EN STOCK DANS
LES DÉPÔTS DE PIÈCES DE
RECHANGE

+5.000

VISITES D'ENTRETIEN
PRÉVENTIF

80%

DE DEMANDES D'ASSISTANCE
RÉSOLUES
EN LIGNE

96%

DE COMMANDES DE PIÈCES
DE RECHANGE EXÉCUTÉES
DANS LES DÉLAIS ÉTABLIS

88%

DE CAS RÉSOLUS
AVEC LA PREMIÈRE
INTERVENTION SUR SITE

Racines italiennes,
vision internationale.

Nous simplifions
procédés de fabrication
pour faire briller
de n'importe quel

Nous sommes une entreprise internationale spécialisée dans la fabrication de lignes intégrées et de machines pour l'usinage du bois, du verre, de la pierre, du plastique et de matériaux composites.

Grâce à notre expertise profonde et ancrée, alimentée par notre réseau mondial en constante expansion, nous accompagnons l'évolution de votre entreprise, pour vous permettre de donner libre cours à votre imagination.

La maîtrise des matériaux, depuis 1969.

ns vos
abrication
er le potentiel
quel matériau.

Rejoignez
le monde Biesse.

[biesse.com](https://www.biesse.com)



